

MASSE IN mm — EINZELMASSE NICHT MASSTÄBLICH

ZCHNG. N.
C-160464-D

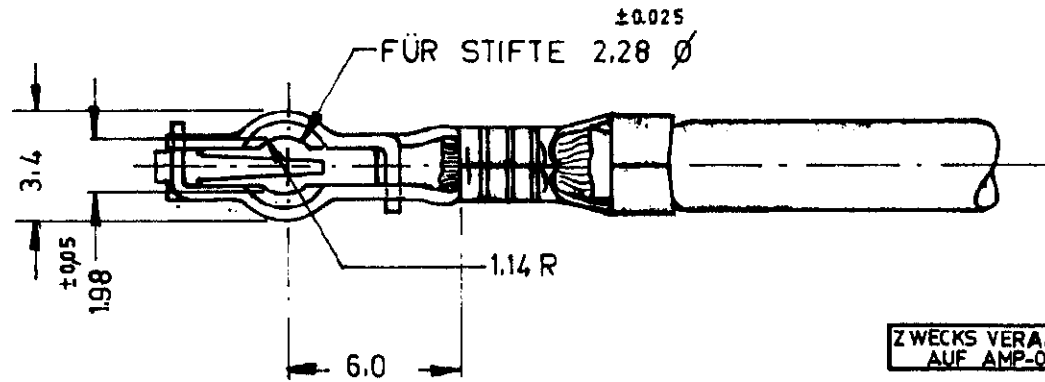

BESTELL Nr.	OBERFLACHE
160464-1	blank
160464-2	verzinkt
160464-3	versilbert
160464-4	verzinkt

ZWECKS VERARBEITUNG
AUF AMP-O-MATOR

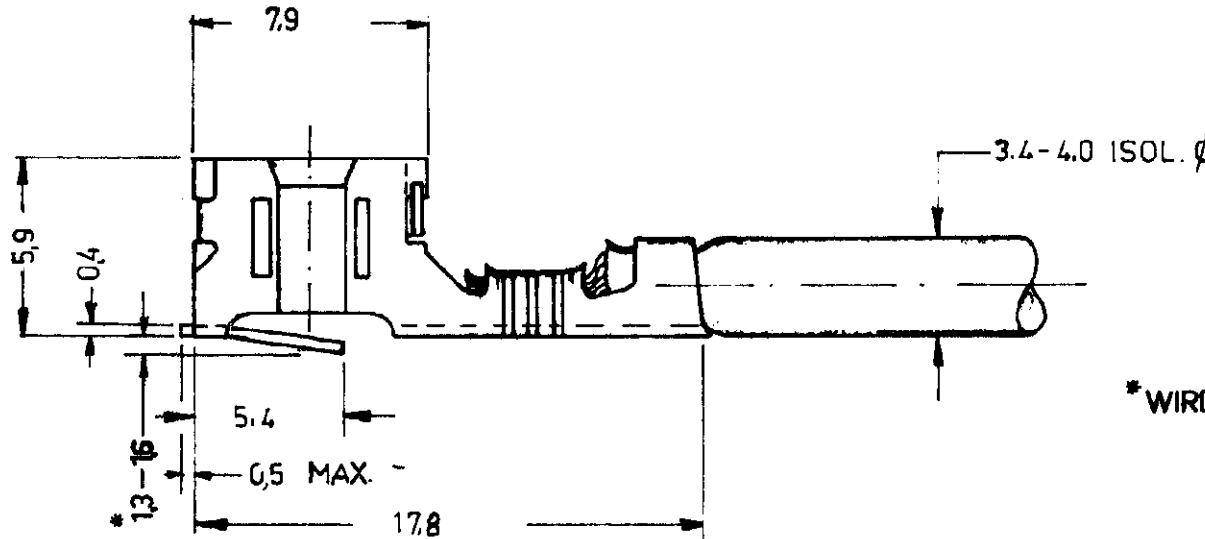

* WIRD WÄHREND DES ANSCHLAGENS
HERAUSGEDRÜCKT.

REDRAWN

**KUNDEN
ZEICHNUNG**

© 1963 BY Deutsche AMP GmbH
© 1964 BY AMP Holland N.Y. ALLE
RECHTE VORBEHALTEN. AMP ERZEUG-
NISSE SIND DURCH ERTEILTE BZW. AN-
GEMELDETE PATENTE GESCHÜTZT.

-9	-8	-7	-6	-5	-4	-3	-2	-1	FORM.	BESTELL-Nr.	BENENNUNG	BEMERKUNGEN	TEIL Nr.						
STÜCKZAHL									MATERIAL	ZINNBRONZE	WARMEBEHANDLG.	OBERFLACHE	SIEHE TABELLE						
BESCHREIBUNG									GEZ.	<i>Hornwith</i> 18-nov.63	DAT.	GEZ.	DAT.	FREIGEG.	DAT.				
FÜR NORMQUERSCHNITT									GEPR.	<i>Wilm</i> 18.11.63	DAT.	GEN	<i>Wilm</i> 18.11.63	ERSTE VERWENDG.					
1.0 mm ²									DEUTSCHE AMP GmbH LANGEN	TYPE	A.M.	MASSTAB	4:1	FABR. FORM.	HA	ZCHNG. Nr.	C-160464-D	ANDG.	F
GESAMT. QUERSCHNITTBEREICH									0.8 - 1.4 mm ²			CLUSTER STECKHÜLSE							